

Mercedes-Benz - V 300 d / AVANTGARDE / XL 4MATIC



Tento obrázek se může lišit od vozidla v nabídce a je nezávazný. Změny vyhrazeny.

Výrobní vzor:	44781513
Pohon:	4MATIC
Celk. hmotnost:	3200 kg
Model:	Mercedes-Benz Třída V
Výkon motoru:	174 kW
Rozvor:	3430 mm

Konfigurace vozidla

Lakování

	Částka v CZK
MB 9744 Stříbrná metalická, brilantová	36 026,00

Sériová výbava

	Částka v CZK
Stálý převod i = 2,733	-,--
Kotoučové brzdy na přední a zadní nápravě	-,--
Elektrická ruční brzda	-,--
Elektronický posilovač řízení	-,--
C74 Osvětlený nástupní schůdek s náp. Mercedes-Benz	-,--
CL1 Volant s možností nastavení výšky a sklonu	-,--
CL3 Volant v kůži	-,--
CL4 Volant multifunkční s palubním počítačem	-,--
CM2 Lakované nárazníky a boční lišty	-,--
CU4 Sada aerodynamiky	-,--
E07 Rozjezdový asistent	-,--
E1D Rádio digitální (DAB)	-,--
E1T Dotykové zařízení (touchpad)	-,--
E34 Akumulátor vyrovnávací pro start motoru	-,--
ED4 Akumulátor AGM 12 V 95 Ah	-,--
EL9 Dvoupásmové reproduktory vpředu a vzadu	-,--
Zásuvka 12 V	-,--
ES2 Zásuvka 12 V vzadu v nákl. prostoru	-,--
EY5 Systém tísňového volání Mercedes-Benz	-,--
EY6 Řešení poruch	-,--
F2Z Dekor, vzhled dvojité pruhy	-,--
F66 Uzamykatelná schránka u spolujezdce	-,--
F69 Vnější zrcátka el.vyhř./seřidit. s int.ukaz.směru	-,--
FC1 Elektronický klíč s chromovým vzhledem	-,--
FS5 Sluneční clony s osvětlenými zrcátky	-,--
Imobilizér	-,--
FZ8 Komfortní centrální zamykání s dálkovým ovládáním	-,--
G43 Automatická převodovka 9G-TRONIC	-,--
H00 Rozvod topení do prostoru pro cestující	-,--
H15 Vyhřívání sedadla spolujezdce	-,--
H16 Vyhřívání sedadla řidiče	-,--
H20 Determální skla	-,--
HH4 Automatická klimatizace THERMOTRONIC	-,--
HZ0 Elektrická topná jednotka	-,--
HZ7 Klimatizace a tepelný výměník do prost. pro cest.	-,--
IG5 Základní	-,--
Otáčkoměr	-,--
J55 Varování zapnutí bezpečnostního pásu spolujezdce	-,--
Kontrola zapnutí bezpečnostních pásů řidiče	-,--
Indikace vnější teploty	-,--



Mercedes-Benz

JA1	Kontrolka hladiny kapaliny do ostřikovačů	-,-
	Asistent pro potlačení vlivu bočního větru	-,-
JF1	Dešťový senzor	-,-
JH3	Komunikační modul LTE pro digitální služby	-,-
JK5	Sdružený přístroj s barevným displejem	-,-
	Ukazatel servisních intervalů ASSYST	-,-
JW8	Asistent sledování pozornosti	-,-
JX2	Servisní interval 40.000 km	-,-
KB5	Nádrž 70 l	-,-
KP7	Emisní systém SCR 4.generace	-,-
	Světla s regulací sklonu	-,-
	Světlo v zavazadlovém prostoru	-,-
LA2	Asistent potkávacích světel	-,-
	Třetí brzdové světlo vzadu na střeše	-,-
LB9	Osvětlení nástupního prostoru	-,-
LC1	Ambientní osvětlení interiéru	-,-
LC4	Horní komfortní ovládací panel	-,-
LC6	Osvětlení stropního madla s čtecím světlem	-,-
LC7	Osvětlení prostoru pro nohy, vpředu	-,-
LC8	Osvětlení prostoru zadních dveří	-,-
LE1	Světla brzdová, adaptivní	-,-
LG2	Systém inteligentního osvětlení LED (ILS)	-,-
LG4	Brzdové a zadní světlo LED	-,-
M50	174 kW (237 k) 4200 ot/min	-,-
M60	Alternátor 14 V / 250 A	-,-
MG9	Management alternátoru	-,-
MJ8	Funkce ECO start-stop	-,-
MO6	Emisní třída Euro 6d final M/N1 sk.II	-,-
MU8	OM654 DE 20 LA výkonový stupeň 5 Top Type	-,-
MX0	BlueEFFICIENCY paket	-,-
	Tažné oko vpředu/vzadu našroubovatelné	-,-
RD9	Značka pneumatik dle možností výrobního závodu	-,-
RM4	Komfortní pneumatiky	-,-
RM7	Letní pneumatiky	-,-
RY2	Bezdrátové měření tlaku vzduchu v pneumatikách	-,-
	Airbag řidiče	-,-
SA6	Airbag spolujezdce	-,-
SB1	Komfortní sedadlo řidiče	-,-
SB2	Komfortní sedadlo spolujezdce	-,-
SH1	Hrudní a boční airbag řidiče včetně ochrany pánve	-,-
SH2	Hrudní a boční airbag spolujezd. vč. ochrany pánve	-,-
SH9	Airbag okenní řidiče a spolujezdce	-,-
T14	Posuvné dveře se snadnou obsluhou	-,-
	Posuvné dveře vpravo	-,-
T19	Posuvné dveře vlevo	-,-
T70	Dětská pojistka na posuvných dveřích	-,-
T74	Pomocné držadlo pro nastupování	-,-
U73	Loketní opěrky v prostoru pro cestující v 1.řadě	-,-
UR1	Kotevní lišty pro rychloupínání a posuv sedadel	-,-
US6	Komfortní sedadlo v 1.ř. za řidičem vlevo	-,-



Mercedes-Benz

US7	Komfortní sedadlo v 1.ř. za řidičem vpravo	-,-
V33	Koberec na podlaze prostoru pro cestující	-,-
V36	Čalounění střechy	-,-
V44	Koberec na podlaze prostoru řidiče a spolujezdce	-,-
	El. ovládaný komfortní spouštěč okna Ř/SP	-,-
VH1	Madla v prostoru pro cestující	-,-
VQ1	Linie výbavy "AVANTGARDE"	-,-
VX7	Potah sedadel kůže Lugano, černá	-,-
W16	Pevné okno v posuvných dveřích/stěně vpředu vlevo	-,-
W17	Pevné okno v posuvných dveřích vpředu vpravo	-,-
W29	Pevná okna vzadu	-,-
W64	Zadní výklopné dveře se samostatně otevírat. oknem	-,-
XC9	COC dokumenty	-,-
XM0	Modelová úprava	-,-
XU2	Štítky a dokumentace česky	-,-
XW9	Řídicí kód WLTP	-,-
XZ1	Modelová generace 1	-,-
Z42	Přihlášení jako osobní	-,-
CA1	Podvozek AGILITY CONTROL	-,-

Zvláštní výbava

A50	Zesílená přední náprava	-,-
BA3	Aktivní brzdový asistent	-,-
BH1	Funkce HOLD	-,-
E1E	Navigace	-,-
E1F	Displej 26 cm (10,25")	16 215,00
E4S	Integrace chytrého telefonu (CarPlay/Android Auto)	10 326,00
E57	Elektroinstalace pro přívěs bez ukončení (zásuvky)	6 758,00
E6M	MBUX Multimediální systém Mid	-,-
E7B	Příprava pro navigaci	7 368,00
ES3	Zásuvky 12V pro zadní řadu sedadel, vpravo i vlevo	2 321,00
ET4	Regulace odstupe DISTRONIC PLUS	26 889,00
EW6	Mercedes me - Rozšířená konektivita (na 3 roky)	4 438,00
EX8	Navigace Plus	22 103,00
EX9	Aktualizace mapových dat na 3 roky zdarma	-,-
EY2	Okamžitá data o dopravní situaci	-,-
EZ6	Paket parkování s kamerou 360°	40 783,00
EZ8	PARKTRONIC	-,-
F65	Automaticky sklopná vnější zrcátka	-,-
F72	Automaticky cloněné vnitřní zrcátko	-,-
FB4	Spoiler AMG na zadních dveřích	8 006,00
FG0	Středová konzole luxusní s roletou	3 075,00
FP3	Paket zrcátek	14 445,00
JA7	Asistent mrtvého úhlu	-,-
JP4	Paket jízdního pruhu	24 975,00
JS1	Kamera 360°	-,-
JW5	Asistent sledování jízdního pruhu	-,-
LC5	Osvětlení okolního prostředí ve zpětných zrcátkách	-,-
LG8	Asistent dálkových světel PLUS	5 366,00



Mercedes-Benz

QA4	Zvýšení přípustné hmotnosti přívěsu na 2500 kg	3 365,00
R1Q	ALU kola 8,0Jx19", desetipaprskový design	28 223,00
RK1	Pneumatiky 245/45 R19"	-,--
SE0	Odvětrávání sedadla řidiče	17 317,00
SE1	Odvětrávání sedadla spolujezdce	17 317,00
SE4	Bederní opěrka sedadla spolujezdce	1 711,00
SE5	Bederní opěrka sedadla řidiče	1 711,00
SZ7	Odkládací síť za sedadlem řidiče	812,00
SZ8	Odkládací síť za sedadlem spolujezdce	812,00
US5	Komfortní trojsedadlo v 2. ř., sklop. sed. Vpravo	19 202,00
VD7	Čalounění střechy černé	8 093,00
W68	Elektrické ovládání zadních dveří EASY-PACK	18 941,00
W70	Černá tónovaná skla vzadu	12 328,00
XA5	Celková hmotnost 3,2 t	8 296,00
Y4GO	Bez variabilního rozdělení úložného prostoru	-17 607,00
ZG2	Pohon všech kol 4MATIC	105 322,00

Cena vozidla

	Částka v CZK
Cena podvozku	1 371 000,00
Cena příplatkové výbavy:	418 911,00
Cena lakování:	36 026,00
Celková cena bez DPH:	1 825 937,00
+ 21,00 % DPH	383 446,77
Celková cena včetně DPH:	2 209 383,77

Informace o spotřebě paliva a emisích CO₂

Spotřeba paliva městská:	8,4 l/100km
Spotřeba paliva mimoměstská:	6,6 l/100km
Spotřeba paliva kombinovaná:	7,3 l/100km
Kombinované emise CO ₂ :	191 g/km

„Uvedené hodnoty byly stanoveny předepsanou metodou měření. Jedná se o „naměřené hodnoty NEFZ CO₂“ ve smyslu čl. 2 č. 1 prováděcí vyhlášky (EU) 2017/1153. Hodnoty spotřeby paliva byly vypočteny na základě těchto hodnot.“

Informace o spotřebě paliva a emisích CO₂ – hodnoty WLTP:

Spotřeba paliva na území města (ve městě (nízká, fáze 1)):	10,6 l/100km
Spotřeba paliva na okraji města (střední, fáze 2):	8,4 l/100km
Spotřeba paliva na silnici (vysoká, fáze 3):	7,3 l/100km
Spotřeba paliva na dálnici (velmi vysoká, fáze 4):	8,4 l/100km
Kombinovaná spotřeba paliva:	8,3 l/100km
Kombinované emise CO ₂ :	219 g/km

„Uvedené hodnoty byly určeny na základě předepsaného postupu měření. Jedná se o „hodnoty CO₂ podle WLTP“ ve smyslu čl. 2 odst. 3 prováděcího nařízení (EU) 2017/1152, res. (EU) 2017/1153. Hodnoty spotřeby paliva byly vypočteny na základě těchto hodnot. Spotřeba proudu byla zjištěna na základě nařízení 692/2008/ES.“



Mercedes-Benz

Technická data

Hmotnosti a rozměry

Typ	
Pohon	4MATIC
Rozvor	3430 mm
Hmotnost	
<u>Pohotovostní hmotnost vozidla:</u>	
Přední náprava (prázdný)	1368 kg
Zadní náprava (prázdný)	1108 kg
Pohotovostní hmotnost (vč. výbavy)	2476 kg
<u>Maximální příp. hmotnosti:</u>	
Přední náprava	1600 kg
Zadní náprava	1750 kg
<u>Užitečné zatížení:</u>	724 kg
<u>Prípustná celková hmotnost:</u>	3200 kg
<u>Prípustná celková hmotnost jízdní soupravy:</u>	5700 kg
Hmotnost vozidla vč. řidiče (75 kg) a 90% objemu nádrže.	
Motor	
Objem cm ³	MU8 1950
Výkon v KW / PS	174 / 237
Max. kroutící moment	500 Nm při 2400 o/min
Převodovka	
Kód	G43
Zkrácený text	Automatická převodovka 9G-TRONIC

Rozměry vozidla

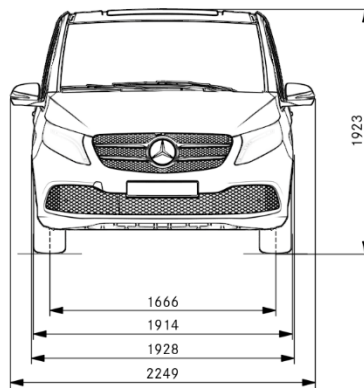

Rozměry podléhají toleranci +/- 3%

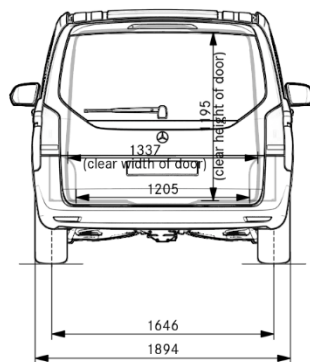

Rozměry podléhají toleranci +/- 3%



Mercedes-Benz

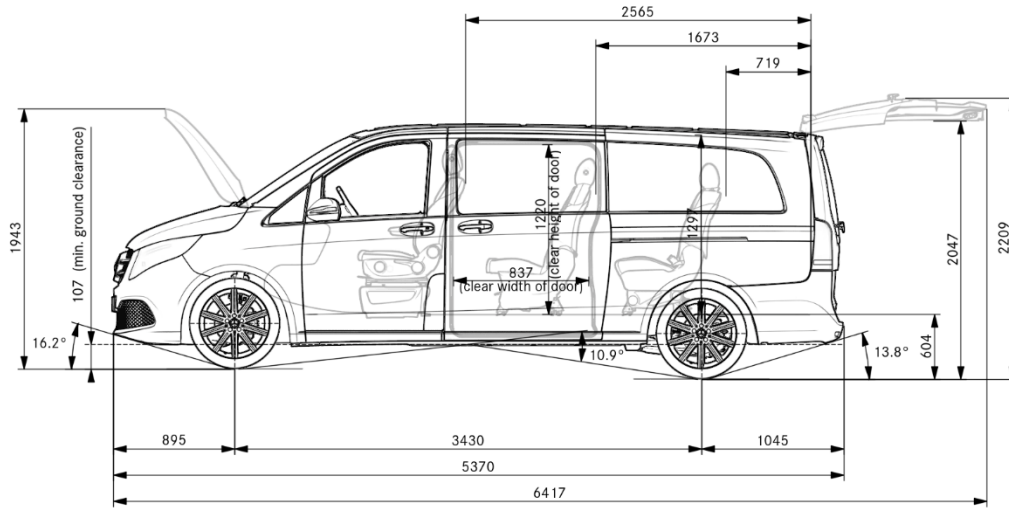

Rozměry podléhají toleranci +/- 3%

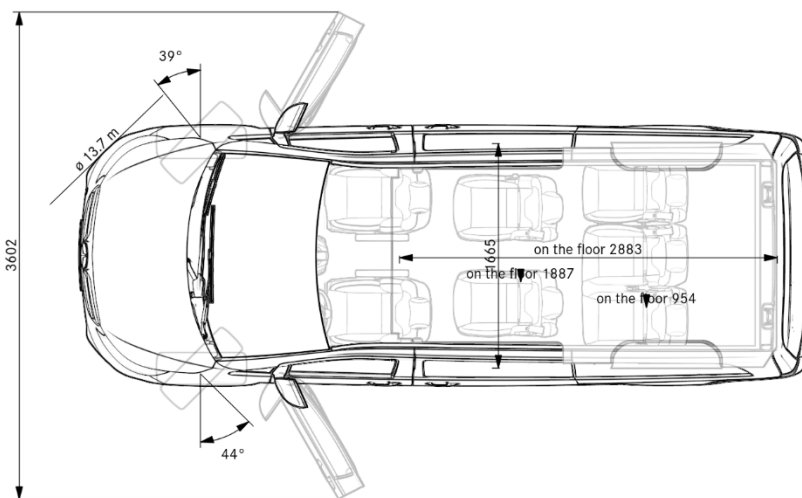

Rozměry podléhají toleranci +/- 3%

Digitálně mobilní s Vaším Mercedesem.

Mercedes me connect.

Služby Mercedes me connect Vás spojí s Vaším vozidlem – a Vaše vozidlo s digitálním světem. Rozsáhlé služby konektivity¹ Vám poskytnou podporu během jízdy a zajistí vyšší bezpečnost, lepší spojení a v neposlední řadě i fascinující zážitek z jízdy.



Základní služby.

Základní služby Mercedes me connect jsou úzce spojené s vozidlem a zajišťují vyšší bezpečnost a lepší servis. S jejich pomocí je rozpoznáno opotřebenění důležitých dílů podporujících diagnostiku a tyto informace budou předány Vašemu servisnímu partnerovi. Nezávisle na tom budete prostřednictvím individuální nabídky včas informováni o nadcházející údržbě. V případě nehody Vám bude prostřednictvím systému tísňového volání Mercedes-Benz automaticky poskytnuta rychlá pomoc.

Nastavení vozidla a Monitorování vozidla.²

Pomocí služeb Nastavení vozidla a Monitorování vozidla získáte snadno přístup k Vašemu vozidlu prostřednictvím chytrého telefonu: zobrazte si informace o vozidle pohodlně doma na pohovce, zamkněte či odemkněte dveře svého Mercedesu z kanceláře, nebo naprogramujte nezávislé topení během lyžování. V neznámém prostředí Vás chytrý telefon rychle dovede k zaparkovanému vozidlu. A v případě potřeby se můžete nechat informovat, jakmile Vaše vozidlo opustí definovanou oblast, nebo do ní vjede.



Připraveno k aktivaci.

- ✓ Všechny výše uvedené služby máte k dispozici po zakoupení těchto služeb ihned po předání vozidla. S nastavením služeb Vám rád pomůže Váš partner Mercedes-Benz.
- ➔ Požádejte o pomoc a můžete hned začít.

¹ V případě otázek týkajících se dostupnosti jednotlivých služeb Mercedes Me connect pro Vaše aktuální vozidlo kontaktujte, prosím, svého prodejce Mercedes-Benz.

² Doba platnosti těchto služeb je omezena na dobu tří let od první registrace vozidla a poté je zákazník může za poplatek prodloužit. Další informace získáte u svého partnera Mercedes-Benz.